

Антенна телевизионная комнатная

L903.04

ATH-5.2

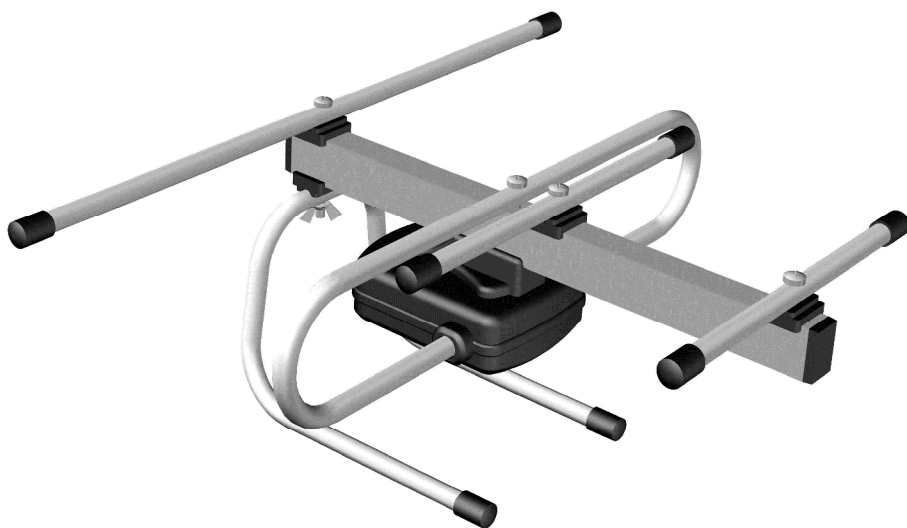

ОБЩИЕ СВЕДЕНИЯ

Антенна телевизионная комнатная L903.04 предназначена для стационарного приема сигналов вещательного телевидения в полосе частот:

| | |
|----------------------|-------------|
| Диапазон частот, МГц | ДМВ 470-790 |
| Телевизионные каналы | 21-60 |

Данная модель оснащена усилителем ДМВ диапазона. Это обеспечивает её эффективную работу в условиях неуверенного приема. Питание широкополосного усилителя осуществляется от источника питания, которым комплектуется антенна. Антенна также предназначена для приема цифрового телевидения в формате DVB-T при использовании специального цифрового приемника.

ТЕХНИЧЕСКИЕ ХАРАКТЕРИСТИКИ

| Диапазон частот, МГц | ДМВ 470-790 |
|---|-------------|
| Коэффициент усиления антенны (КУ) не менее, дБи | 25 |
| Коэффициент защитного действия (КЗД) не менее, дБ | 8 |
| Коэффициент стоячей волны (КСВН) не более | 2 |

| | |
|--|-------------|
| Волновое сопротивление, Ом | 75 |
| Количество элементов | 4 |
| Габариты (Д×Ш×В), мм | 243×313×140 |
| Масса антенны с источником питания, кг | 0,35 |

КОМПЛЕКТ ПОСТАВКИ

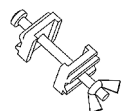
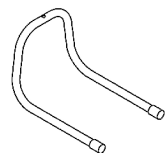
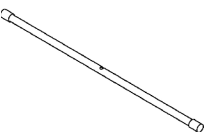
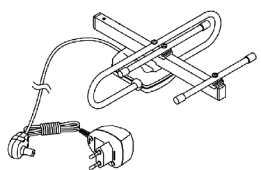

Антенна с источником питания -1шт

Рефлектор- 1шт

Подставка- 1шт

Комплект крепления -1шт.

Руководство по эксплуатации-1шт

ПРИМЕЧАНИЕ

Предприятие-изготовитель оставляет за собой право вносить изменения в конструкцию изделия, не снижающие его качество.

СБОРКА АНТЕННЫ

ЛК903.00.01

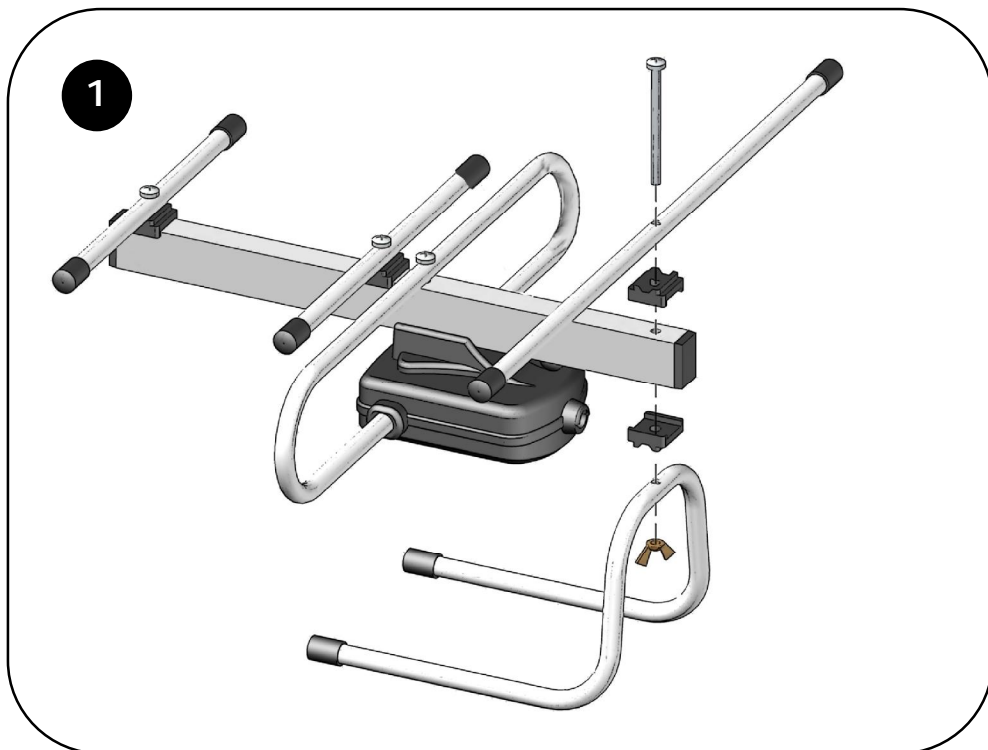

2

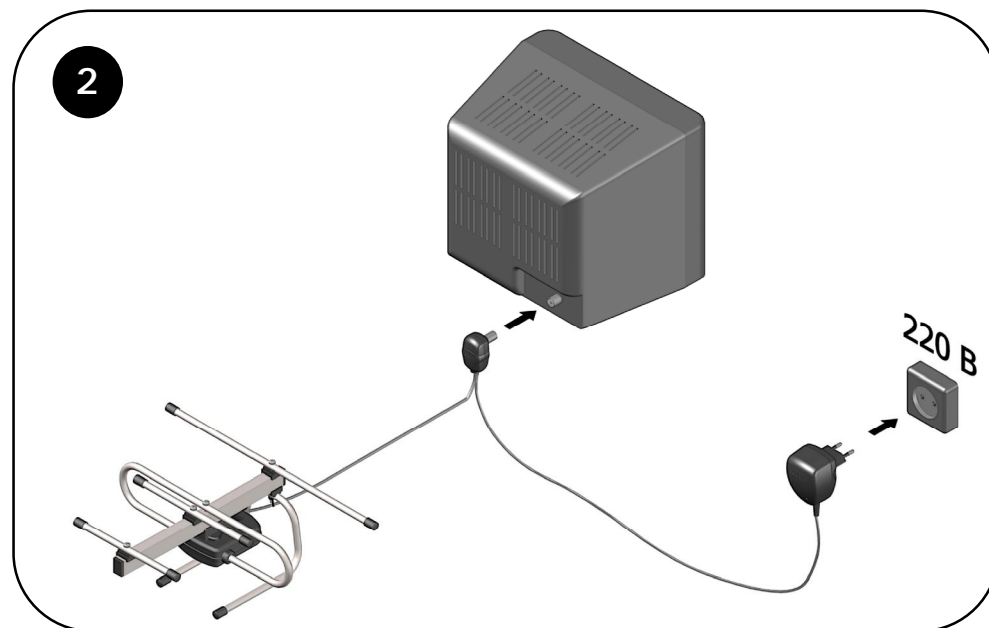

НАСТРОЙКА АНТЕННЫ

Эффективность работы антенны зависит от индивидуальных особенностей помещения и его расположения по отношению к передающей антенне.

- Переключите телевизор на прием изображения любого ДМВ канала
- изменяя направление антенны путем ее поворота, добейтесь наилучшего качества изображения на экране телевизора.

ГАРАНТИЙНЫЕ ОБЯЗАТЕЛЬСТВА

Гарантийный срок эксплуатации изделия составляет 24 месяца со дня реализации через торговую сеть при соблюдении требований эксплуатации, описанных в данном руководстве.

Россия 142517 д. Улитино, д. 81,
Павлово-Посадский район, Московской области
ОАО "МЕТАЛЛОИЗДЕЛИЯ"
тел. (49643) 5-92-96
e-mail: met_izdel@mail.ru

Штамп торговой организации

Штамп ОТК

Дата продажи

“___” _____ 201 г.